

Sisukord

ÜLDSÄTTED	2
VÄLJAÕPPE EESMÄRK	3
VÄLJAÕPPE PLANEERIMINE	4
OHUTUS	5
VÄLJAÕPPE LÄBIVIIMINE	6
VÄLJAÕPPELE HINNANGU ANDMINE	8
VÄLJAÕPPE KORRIGEERIMINE	8
VAHEJUHTUMITE LAHENDAMINE	8
LISAD	
VÄLJAÕPPESÜNDMUSE PLAAN	11
VÄLJAÕPPESÜNDMUSE PLAANI NÄIDIS	13
VÄLJAÕPPESÜNDMUSE EELARVE	15
VÄLJAÕPPESÜNDMUSE AJAKAVA	17
LAPSEVANEMA TEATIS	18
OSALEJATE REGISTREERIMISLEHT	22
VÄLJAÕPPESÜNDMUSE TAGASISIDELEHT	23
LAAGRI OHUTUSEESKIRI	29
MATKA OHUTUSEESKIRI	32
SISERUUMIDES TOIMUVA VÄLJAÕPPESÜNDMUSE OHUTUSEESKIRI	36
NOORLIIKMETE RELVAÕPE	38
VÄLJAÕPPESÜNDMUSE ARUANDEVORM	39
RAHULOLU MÕÕTMINE	44
VÄLJAÕPPESÜNDMUSTE RISKANALÜÜS	45

KODUTÜTARDE JA NOORTE KOTKASTE VÄLJAÕPPE JUHEND

ÜLDSÄTTED

1. Dokument on koostatud Kodutütarde ja Noorte Kotkaste (edaspidi: KT ja NK) organisatsioonides läbiviidava väljaõppe kohta, lähtudes „Kaitseliidu väljaõppe eeskirjast“. Väljaõppe ülesanded tulenevad Kaitseliidu (edaspidi: KL) seadusest ja kodukorrast ning KT ja NK noorteorganisatsioonide kehtivast arengukavast¹.
2. Väljaõppe KT ja NK organisatsioonides on sihitud noorliikmetele ning lähtudes nii riigikaitse kui ka noortevaldkonna eesmärkidest², luua tingimused noore isiksuse mitmekülgses arenguks ja kaasata noori väljaõppeprotsessi alates planeerimisest kuni parendustegevusteni.³
3. Kõikide tasandite juhid ([joonis 1](#)), kes osalevad väljaõppeprotsessis, vastutavad oma üksuse liikmete väljaõppe planeerimise, läbiviimise, hindamise ja aruandluse eest. Vastavalt tasandile osalevad selles KT ja NK peavanemad, noortejuhid, noorteinstruktorid ja noorliikmed ning kaasatakse KL, Naiskodukaitse (edaspidi: NKK) ja KL kooli instruktoreid.
4. Väljaõppe kvaliteedi tagamiseks kasutatakse Demingi süsteemse lähenemise mudelit⁴ ([joonis 2](#)). Kvaliteedi süsteemne täiustamine saavutatakse neljaastmelise tsükli käigus.
 - 4.1. Plaani (*Plan*): analüüsi tulemuste parendamise võimalusi ja kavanda või muuda õppeprotsessi komponente.
 - 4.2. Teosta (*Do*): teosta ideed, rakenda plaan ja hinda selle toimivust.
 - 4.3. Kontrolli (*Check*): mõõda ja hinda tulemusi ning edasta need otsustajatele.
 - 4.4. Korrigeeri (*Act*): analüüsi ja otsusta, millised muudatused on vajalikud protsessi täiustamiseks. Tõhusta oma tegevusi.

Väljaõppe tasand	Vastutaja	Kollegiaalne vastutus
Üle-eestiline	Peavanem/noorteinstruktor	Keskjuhatus
Malev ja ringkond	Malevapealik/ringkonnavanem/ noorteinstruktor	Maleva/ringkonna juhatus/ noorte osaluskogu
Rühm	Rühmapealik/rühmavanem/ noorteinstruktor/ rühmajuht	
Salk	Rühmapealik/rühmavanem/ salgapealik/salgajuht	

Joonis 1. Väljaõppe tasandid ja vastutavad juhid KL noorteorganisatsioonides.

¹ Kaitseliidu noorteorganisatsioonide – Kodutütred ja Noored Kotkad – arengukava aastateks 2021–2025 ning Kaitseliidu arengukava aastani 2030.

² Riigikaitse eesmärgid tulenevalt otseselt Kaitseliidu arengukavast aastani 2030 ning noorte poliitilised eesmärgid kehtivast arengukavast „Noortevaldkonna arengukava 2021–2035“ (kinnitatud VV 12.08.21).

³ Noorsootöö seadus (RT I, 16.06.2020, 10)

⁴ Enesehindamise_kasiraamat_noorteuhendustele_ENL_2008_final.pdf

http://www.enl.ee/UserFiles/kasulikku/Enesehindamise_kasiraamat_noorteuhendustele_ENL_2008_final.pdf

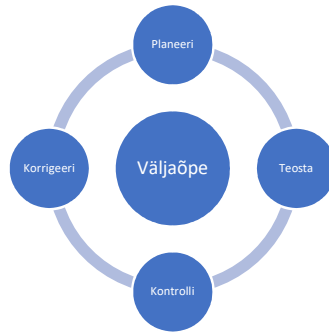

Joonis 2. Süsteemse lähenemise mudel väljaõppele. Demingi ratas.

5. KT ja NK organisatsioonide väljaõpet toetavad Kaitseliidu erinevad struktuuriüksused: KL kool, Küberkaitseüksus, KL malevad ja NKK ringkonnad.

VÄLJAÕPPE EESMÄRK

6. Väljaõppe eesmärk on valmistada ette aktiivseid ja vastutustundlikke Eesti kodanikke, andes isamaalist haridust, suurendades liikmete teadlikkust Eesti riigikaitse eesmärkidest ning süvendades liikmetes austust oma riigi vastu⁵.
7. Tegevus hõlmab kokkukuuluvustunde kasvatamist, mis põhineb kaaslaste eneseväärikuse, au ja õigluse austamisel ning kaaslaste toetamisel kriisiolukorras. KT ja NK organisatsioonide tegevusse kaastakse ka mittekodanikke, et suurendada sidusust ja sallivust ühiskonnas.
8. Väljaõppe planeerimisel ja läbiviimisel on oluline pöörata tähelepanu nii riigikaitsele kui ka noorte- ja kodanikuvaldkonnale:
 - 8.1. riigikaitsealine väljaõpe on KT ja NK liikmete kaitsetahte kasvatamine⁶ ja vastavate oskuste ja teadmiste andmine;
 - 8.2. kodanikuhariduslik⁷ väljaõpe on elus toimetulekuks vajalike teadmiste, oskuste, vilumuste, käitumisnormide, hoiakute ja tegevuste omandamine⁸.
9. Väljaõppe eesmärkide saavutamiseks on vaja lähtuda järgmistest põhimõtetest:
 - 9.1. Väljaõppe korraldamine on iga juhi ülesanne. Kõikide tasandite juhid vastutavad oma üksuse/allüksuse väljaõppe planeerimise, läbiviimise ja tulemuste eest. Juht kujundab väljaõppe käigus hoiakud, väärtushinnangud ja käitumisnormid.
 - 9.2. Väljaõpe peab olema edasiarenev protsess. Väljaõpe peab arenema loogiliselt, liikudes lihtsamalt keerulisemale, individuaalselt meeskondlikule. Järgmise tasandi väljaõppes peab eelnevalt omandatud teadmisi ja oskusi pidevalt alal hoidma ja vajadusel läbi viima kordusõpet nende värskendamiseks. Väljaõpe peab noortel võimaldama õppida kogemuste kaudu.
 - 9.3. Väljaõpe peab olema mitmekülgne. Väljaõpe peab toetama loovuse arendamist, suurendama turvatunnet, andma meeskonnatöö kogemusi ning kindlustama noort õppimisvõimaluste ja vajaliku infoga.

⁵ Ühiskondlik ootus: aastal 2035 elavad noored kõigis Eesti piirkondades tervislikku ja täisväärtuslikku elu ning on võimestatud muutma kogukonda ja riiki selliselt, et Eestis on maailma parim keskkond kasvamiseks, elamiseks ja eneseteostuseks. (viide: Noortevaldkonna arengukava 2021–2035).

⁶ KL seadus (RT I, 27.01.2023, 2)

⁷ Kodaniku käsiraamat. Mitte-eestlaste Integratsiooni Sihtasutus, 2006

⁸ Kodanikuharidus – oskused, teadmised ja väärtushinnangud, mis toetavad kodaniku aktiivset ja vastutustundlikku osalemist ühiskonnaelus, aidates kaasa selleks vajalike võimaluste, tahte ja pädevuse tekkimisele. Kodanikuhariduse andmine on üks riikliku süsteemi eesmärkidest (Mikko Lagerspetz. Kodanikuühiskonna lühisõnastik. 2007).

- 9.4. Väljaõpe peab olema väljakutset pakkuv ja huvitav. Kiirema tulemuse ja parema kvaliteedi saavutamiseks peab väljaõpe olema kujundatud selliselt, et suurendab teadmisi, oskusi ja kindlustunnet. Eelistatult tuleks viia kõik tegevused läbi õuesõppena.
- 9.5. Väljaõpe peab olema eesmärgile orienteeritud. Igale väljaõppes osalejale peab olema selge, miks käsilolev väljaõpe toimub ja milline peab olema lõpptulemus.
- 9.6. Väljaõppe kontroll ja hindamine. Väljaõpe lõppeb selle läbiviija hinnangu andmisega tulemusele. Juhul, kui väljaõppe eesmärgid jäävad saavutamata või selleks kulub liiga palju aega, tuleb vajadusel kasutada teisi väljaõppevorme või -meetodeid või väljaõppeharjutust korrata.
10. KT ringkondades ja NK malevates korraldatakse uute allüksuste tekke ja organisatsiooni seest noortejuhtide juurdekasvu soodustamiseks rühmajuhtide ja salgapealike/-juhtide koolitusi.
11. Väljaõppes lähtutakse KT ja NK organisatsioonides kehtestatud järgukatsete alateemadest: riigikaitse, matkatarkused, teadmised loodusest, turvalisus, kodanikuõpetus, ajaloo ja kultuuri väärtustamine ning kehakultuur. Järgukatsetele lisanduvad erikatsed, mis annavad võimaluse panna oma teadmisi proovile eri valdkondades ning põhinevad noorliikmete isiklikul huvil.
12. Järgu- ja erikatsetele lisaks on oluline kehakultuuri harrastamine eesmärgiga säilitada ja ergutada Eestimaa noorte sportlikke hoiakuid ja harjumusi. Hea kehaline vorm võimaldab noorel inimesel paremini vastu panna kiire elutempoga kaasnevale füüsilisele ja vaimsele koormusele ning toetab tema osalemist riigikaitseorganisatsiooni tegevuses.

VÄLJAÕPPE PLANEERIMINE

13. KT ja NK tegevuste planeerimisel lähtutakse arengukavast ning KT ja NK keskjuhatuste suunistest. Väljaõppe iga-aastased ülesanded KL struktuuriüksustele püstitab KL ülem väljaõppe- ja tegevuskavaga, mille alusel koostavad KT ringkonnad ja NK malevad oma tegevuskavad, millega sätestatakse juhised ja eesmärgid allüksuse väljaõppeaastaks.⁹
14. Tegevuskavasid planeerivad allüksuste juhatused, kuulates ka noorte arvamusi. Tegevuste planeerimist ja läbiviimist toetavad noorteinstruktorid.
15. Allüksuse väljaõppe- ja tegevuskava koostamisel kooskõlastatakse kuupäevad ja toetusvajadus teiste KL struktuuriüksustega, et vältida ressursimahukate sündmuste ajalist kattumist. Väljaõppe- ja tegevuskavasse kantakse esmalt kõik üle-eestilised, seejärel maakonna ja rühma tasandi sündmused. Järgmise aasta väljaõppe- ja tegevuskava koos eelarvega valmib jooksva aasta III kvartalis.
16. Väljaõppe- ja tegevuskava koostamise käigus planeeritakse KT ringkonnas ja NK malevas allüksuse väljaõppe ressursivajadus, arvestades mh rühmadest saadud sisendit. Plaanivälised sündmused tuleb eraldi kooskõlastada allüksuse juhatuse ja noorteinstruktoriga.
17. Väljaõppe tagamiseks on võimalik planeerida eri allikate ressursse:
 - 17.1. KL eraldatav sihtfinantseering, taotlus valmib väljaõppe- ja tegevuskava osana,
 - 17.2. IHP ehk isamaalise hariduse programm (kinnitatud 2017 Kaitseministeeriumi ja Kaitsejõudude poolt), vastavalt meetme juhendile,
 - 17.3. KOV ehk kohalike omavalitsuste toetused, sh toimimine huviringina õppeasutuse juures
 - 17.4. Muud lisanduvad allikad, nt Erasmus+ programm

⁹ Kaitsejõudude väljaõppe eeskiri on kinnitatud KLÜ 01.07.2022 käskkirjaga nr K-7-1/22/21087V

18. Väljaõppesündmused korraldatakse reeglina väljaõppesündmuse plaani alusel ([lisa 1](#)). Väljaõppesündmuse plaan tuleb vajadusel kooskõlastada Kaitseliidu malevapealikuga, juhul kui vajatakse maleva tuge (varustus, transport vm).
19. Väljaõppesündmuse plaan oma lisadega sisaldab kogu informatsiooni sündmuse läbiviimise, tagamise ja kokkuvõtete tegemise kohta.
20. Väljaõppesündmuse plaani juurde vormistatakse lisad vastavalt selle läbiviija otsusele:
 - 20.1. väljaõppesündmuse eelarve ([lisa 2](#)),
 - 20.2. ajakava (vajadusel tunniplaan ([lisa 3](#)),
 - 20.3. lapsevanema teatis ([lisa 4](#)),
 - 20.4. osalejate registreerimisleht ([lisa 5](#)),
 - 20.5. tagasisideleht ([lisa 6](#)),
 - 20.6. ohutuseeskiri (edaspidi: OE)
 - 20.6.1.1. laagriks ([lisa 7](#)),
 - 20.6.1.2. matkaks ([lisa 8](#)),
 - 20.6.1.3. siseruumides toimuvaks väljaõppesündmuseks ([lisa 9](#)),
 - 20.7. kohustusliku varustuse nimekiri.
21. Väljaõppesündmuse plaan sätestab iga inimese rolli väljaõppesündmuse läbiviimise ajal. Määratakse üld- ja valdkondlikud vastutajad, nt meditsiin, toitlustus, õpetegevus, tagalatoetus, turvalisus, avalikud suhted jm.
22. Üldvastutaja esitab väljaõppesündmuse plaani noorteinstruktorile hiljemalt **14 päeva** enne sündmuse toimumist.
23. Väljaõppesündmuse läbiviimiseks vormistatakse allüksuse juhi käskkiri, millega kinnitatakse väljaõppesündmuse plaan koos vajalike lisadega. Käskkirjaga kehtestatakse osalustundide maht isikugruppide kaupa (noorliikmed, noortejuhid ja teised kaasatud isikud).
24. KL teiste struktuuriüksuste liikmete osalus toimub vastava struktuuriüksuse juhi teadmisel.
25. Käskkiri koos lisadega registreeritakse KL dokumendihaldussüsteemis ja edastatakse sündmuse läbiviijatele teadmiseks. Regulaarselt toimuvate sündmuste (nt koondused, laskeharjutused vmt) kohta võib vormistada käskkirja kvartali või poolaasta kaupa.
26. Väljaõppesündmusel osalejaid ja lapsevanemaid teavitatakse hiljemalt **10 päeva** enne sündmuse toimumist. Lapsevanemale peab olema tehtud teatavaks info väljaõppesündmuse toimumise, päevakava ja tegevuste sisu kohta.
27. Väljaõppesündmuste toimumiskohtade kasutamispõhimõtted:
 - 27.1. KV ja KL harjutusalade ja/või taristu kasutamine tuleb kooskõlastada vastavat ala haldava asutusega;
 - 27.2. Riigi- ja munitsipaalmaa kasutamine, millele on määratud volitatud asutus, tuleb kooskõlastada volitatud asutusega;
 - 27.3. Riigi Metsamajandamise Keskusega tuleb võimalik koostöö kokku leppida: kasutuse aluseks on sõlmitud ka raamleping;
 - 27.4. Eramaade kasutamiseks tuleb väljaõppe läbiviijal asjaõigusseadusest tulenevalt taotleda maaomanikult luba taasesitamist võimaldavas vormis. Võimalusel ja vajadusel pöördutakse malevates nõu saamiseks ja organiseerimiseks tsiviil-sõjalise koostöö (CIMIC) spetsialistide poole.

OHUTUS

28. Väljaõppe ohutust reguleerivad olenevalt tegevusest kas noorsootöö-, Eesti Vabariigi lastekaitse või rahvatervise seaduse alamaktid, KV juhataja kehtestatud ohutuseeskirjad ja -

- juhendid¹⁰, Riigimetsa Majandamise Keskuse juhised looduses käitumiseks ning muud konkreetse läbiviidava tegevuse turvalisust suurendavad nõuded.
29. Väljaõppes osalev juht järgib noorsootöö kutse-eeskirja¹¹ tulenevaid nõudeid: ohud peavad olema arvesse võetud ja minimeeritud nii füüsilise kui ka psühhosotsiaalse keskkonna osas. Käesolevas juhendis toodud näidised ohutustehniliste lisade loomiseks vajavad iga väljaõppesündmuse jaoks kohandamist ja täiendamist vastavalt konkreetsetele tingimustele.
30. Väljaõppega tegelev juht on vastavalt kehtivatele õigusaktidele täiel määral vastutav väljaõppe ohutuse eest. Väljaõppesündmuse eel viiakse läbi instruktaaz ja võetakse osalejatelt arusaamise kohta allkirjad.
31. Ohutustehnilist instrueerimist viib läbi ja saab kontrollida vaid vastava pädevusega isik, seda ka juhul, kui tegevus on spetsiifilise ja kõrgendatud riskiastmega (kõieharjutused, sukeldumine, kanuuga sõitmine, laskeharjutus jne). Enne kõrgendatud riskiastmega tegevust ja ohutuseeskirjadega tutvumise järgselt kinnitab iga osaleja, et on saanud aru ohutusnõuetest ja kohustub neid täitma.

VÄLJAÕPPE LÄBIVIIMINE

32. Väljaõppe sihtrühmad on:
- 32.1. noorliikmed;
 - 32.2. noortejuhi ametikohal olevad isikud, KT ja NK toetajaliikmed.
33. Osaliselt ning vastavalt ressursi olemasolule kaasatakse väljaõppesse osalejaid ka väljastpoolt organisatsiooni, eesmärgiga tutvustada laiemalt KL tegevusi ja leida uusi liikmeid.
34. KT ja NK väljaõppe korralduse tasandid:
- 34.1. salga ja rühma tasand,
 - 34.2. jaoskonna ja malevkonna tasand,
 - 34.3. ringkonna ja maleva tasand,
 - 34.4. üle-eestiline tasand,
 - 34.5. rahvusvaheline tasand.
35. Noortejuhtide koolituses ([joonis 3](#)) on suur osakaal KL kooli kursustel¹² ning väljapoolt organisatsiooni saadavatel täiendkoolitustel, et saavutada valdkonnas oodatav kvaliteet, sh noorsootöötaja kutse.

<https://mil.ee/kaitsevaqi/uldinfo/oigusaktid-ja-eeskirjad/ohutus-ja-tookeskkond/ohutuseeskirjad/>;
<https://mil.ee/kaitsevaqi/uldinfo/oigusaktid-ja-eeskirjad/ohutus-ja-tookeskkond/#t-kasutusjuhendid-ja-kasiraamatud>.

¹¹ Eesti Noorsootöötajate Kogu veebileht, <https://enk.ee/noorsootoo/noorsootootaja-kutse-eesitika>

¹² Lühendid: VNJK on vabatahtliku noortejuhi kursus; JUP 1 ja JUP 2 vastavalt juhtimiskursused I ja II; EVA ja EVT on eneseväljendusoskuse suurendamise kursused.

NOORTEJUHT	RINGKONNAVANEM/ MALEVPEALIK	NOORTEINSTRUKTOR
VNJK	VNJK	VNJK
Noorsootöö praktikas	EVA ja EVT	
Laagrikasvataja osakutse		Laagrikasvataja-juhataja osakutse
	JUP 1, JUP 2	JUP 1, JUP 2
Koolitaja algkursus	Koolitaja algkursus	Koolitaja algkursus
Täiendkoolitused	Täiendkoolitused	Täiendkoolitused

Joonis 3. Noortejuhtide ja noorteinstruktorite koolitusmudel.

36. Väljaõppesündmuste vormid on erinevad. Vastavalt konkreetse õppe sisule võib tegu olla matka, konkursi, võistluse, koonduse, piduliku sündmuse, näituse, laagri, seminari, õppepäeva, ekskursiooniga vm.
37. Väljaõppe on toetatud ka e-õppega, KT ja NK õppevara on leitav veebist¹³.
38. Laskeväljaõppe puhul on planeerimisest läbiviimiseni abiks skeem (lisa 10), samuti reguleerib noorliikmete laskeväljaõpet KL ülema käskkiri „Relvaõppe ja laskeharjutuste korraldamine Kaitseliidu noorliikmetele“.¹⁴
39. Pärast väljaõppesündmust esitatakse käskkirja juurde:
- 39.1. osalejate nimekiri
 - 39.2. osalejate allkirjadega OE instruktoražileht,
 - 39.3. lapsevanemate nõusolekuleht,
 - 39.4. tagasisidelehed.
40. Kaks nädala jooksul pärast väljaõppesündmust koostatakse aruanne, mis sisaldab väljaõppesündmuse plaanis toodud põhiinfot, mida on korrigeeritud vastavalt toimunule (näiteks osalejate tegelik arv, kulude suurus ja läbiviidud tegevuste kirjeldus (lisa 11). Lühikokkuvõtte sisaldab ka analüüsi, milles tuuakse esile kõik erinevused plaanitust, samuti põhjuslikke seoseid, mis võisid plaani realiseerimist takistada ja/või soodustada.
41. Noorliikmete ja noortejuhtide osalust väljaõppes kajastatakse rühmapäevikus ning väljaõppe toimumine ja tegevuste kokkuvõtted on esitatud vastavalt kehtestatud aruandluskohustustele.
42. Malevates ja ringkondades läbiviidava õppe tulemused kinnitatakse vajadusel malevapealiku või ringkonnavanema käskkirjaga, vajadusel allüksuse juhatause otsusega.
43. Rahvusvahelise koostöö raames planeeritud välislahetused toimuvad vastavalt Kaitseliidu ülema kinnitatud korrale „Välislahetuste korraldamine Kaitseliidus“.

¹³ Noorliikmete õpivara:

<https://www.opiq.ee/Search/Kits?searchPhrase=&CurriculumGroup=&classcourse=&subject=&publishinghouse=kaitseleit&package=&language=&sortingorder=LanguageFirst>

¹⁴ KL ülema käskkiri 22.06.2020 nr K-0.2-2.1/20/13449U „Relvaõppe ja laskeharjutuste korraldamine Kaitseliidu noorliikmetele)

VÄLJAÕPPELE HINNANGU ANDMINE

44. Vajalikud hindamisdokumendid ja tagasisidelehed valmistab ette väljaõppe eest vastutaja ja need võivad olla alljärgnevad:
- 44.1. fikseerida omandatud oskused õpiraamatutes (järguõpe/erikatsed),
 - 44.2. kasutada rahulolu mõõtmise digitööriista¹⁵ ([lisa 12](#)),
 - 44.3. kasutada tagasisidelehti kohese tagasiside võtmiseks ([lisa 6](#)).
45. Väljaõppele antakse hinnang jooksva kontrolli ja eesmärgikontrolli kaudu. Allüksustes läbiviidava õppe üle teostavad:
- 45.1. jooksvat kontrolli rühmapealik või -vanem, noorteinstruktor ja hindaja¹⁶;
 - 45.2. eesmärgikontrolli rühmapealik või -vanem, noorteinstruktor, hindaja, ringkonnavanem või malevapealik, peavanem.
46. Jooksva kontrolli kõige levinumateks meetoditeks on erinevad testid, küsitlused, intervjuud, ettekanded, vaatlused ja eksamid, millega hinnatakse väljaõppe eesmärkide saavutamist.
47. Eesmärgikontrolli kõige levinumaks meetodiks on rühmavanemate ja -pealike ning instruktorite analüüs väljaõppesündmuse kohta, tagasisidelehtede üldistav analüüs kollegiaalsetes juhtorganites. Eesmärgikontrolli käigus hinnatakse väljaõppesündmuste eesmärkide vastavust organisatsiooni eesmärkidele.

VÄLJAÕPPE KORRIGEERIMINE

48. Väljaõppe korrigeerimise vajadus võib tekkida, kui:
- 48.1. väljaõppele hinnangu andmise käigus on avastatud puudusi,
 - 48.2. võetakse kasutusele uus varustus või uuendatakse olemasolevat,
 - 48.3. võetakse kasutusele uusi väljaõppemeetodeid või -vorme,
 - 48.4. senised ülesanded muutuvad või lisandub uusi,
 - 48.5. organisatsioonis toimuvad muutused.
49. Väljaõppe korrigeerimine toimub nii kiiresti kui võimalik, et tegevusi esimesel võimalusel parendada. Väljaõppes lähtutakse kvaliteedist ja selle parendamise vajadusest, mida väljendab edukalt Demingi pideva täiustamise ratas ([joonis 2](#)).
50. Uue väljaõppeperioodi planeerimistegevuses arvestatakse eelneval perioodil saadud kogemustega. Malevate ja ringkondade juhatused annavad igal aastal hinnangu oma piirkonnas toimuvale väljaõppele.

VAHEJUHTUMITE LAHENDAMINE

51. Väljaõppe käigus aset leidnud vahejuhtumi korral on asjaolude fikseerimiseks vaja koheselt võtta asjaosalistelt kirjalik seletus toimunu kohta ja viia läbi vastav teavitusring ([joonis 4](#)).
52. Kui väljaõppe käigus leiab aset vahejuhtum:
- 52.1. I kategooria: õnnetusjuhtumist (kannatada said õppevahendid või sõidukid) informeeritakse peakorraldajat ja KL malevapealikku;
 - 52.2. II kategooria: õnnetusjuhtumist (kannatada sai väljaõppes osalenud isik) teavitatakse peakorraldajat, vastavalt õnnetuse suurusele lisaks lapsevanemat ja peavanemat;

¹⁵ <https://www.survease.com/kaitseliit/>

¹⁶ Hindaja on väljaõppesündmuse läbiviimiseks kaasatud valdkonna spetsialist

52.3. III kategooria: õnnetusjuhtumi kohta (toimus suurem inimkannatanutega õnnetus või rünne väljaõppesündmusele) tuleb lisaks KL sisemisele teavitusele edastada info ka häirekeskusele 112.

Kategooria	Olukord	Peakorraldaja ja noorteinstruktor	Lapsevanem*	Peavanem	KL malevapealik	112
I	Varustus	X				
I	Sõidukid	X			X	
II	Isik jätkab	X	X			
II	Isik ei jätka ja/või viiakse EMO-sse ¹⁷	X	X	X		
III	Häirekeskuse kaasamine	X	X	X	X	X
III	Rünnak sündmusele	X	X	X	X	X

Joonis 4. Vahejuhtumite teavitusskeem

* Lapsevanema teavitamine on alati tervitatav ning kui õnnetusjuhtumi arutelul tekib küsimus, kas teavitada, siis on kindlasti hea plaan teavitada.

53. Isikuga seotud õnnetusjuhtumi suurust hindavad väljaõppe läbiviimise eest vastutav isik koos esmaabi eest vastutav isikuga.

54. Kui situatsioon on lahendatav kohapeal, siis väljaõppesündmuse eest vastutav:

- 54.1. juhib olukorra lahendamist kohapeal,
- 54.2. tagab noorte maksimaalse võimaliku ohutuse,
- 54.3. korraldab vajadusel evakueerumise territooriumilt,
- 54.4. korraldab varustuse kaitse,
- 54.5. korraldab teabevahetust,
- 54.6. vajadusel taotleb peakorraldajalt lisaressursse,
- 54.7. otsustab koostöös peakorraldajaga tegevuse jätkamise või katkestamise.

55. Kriisisituatsioonide ennetuseks ja sujuvamaks lahendamiseks koostada üle-Eestiliste ja maakondlike sündmuste eel riskianalüüs, mis on tehtud teatavaks väljaõppesündmusel korraldajatele ([lisa 13](#)).

¹⁷ Erakorralise meditsiini osakond

56. Kaitseliidu väljaõppe käigus tekkivate vahejuhtumite puhul lähtutakse avalikkusega suhtlemisel dokumendist „Teavitustöö korraldus Kaitseliidus“¹⁸.

¹⁸ KLÜ kk 19.okt.2010 nr K-0.2.-4/ 17510U.

LISAD

Lisa 1

VÄLJAÕPPESÜNDMUSE PLAAN

1. EESMÄRK
 - 1.1. Tuuakse esile seos KT või NK väljaõppe eesmärkidega.
 - 1.2. Sündmuse nimetuse juurde kirjutatakse lahti tegevused, mille kaudu õpitakse.
 - 1.3. Esitatakse väljaõppesündmuse eeldatav tulem.
 - 1.4. Kui tegevus on suunatud organisatsioonivälistele isikutele, siis tuleb seda kajastada ka eesmärgis.
2. AEG JA KOHT
 - 2.1. Täpsema ajakava vajadusel koostatakse vastav väljaõppesündmuse plaani lisa.
 - 2.2. Vajadusel lisatakse plaanile asukohakaart.
3. OSALEJAD. REGISTREERIMINE. VARUSTUS.
 - 3.1. Vajadusel tehakse eelregistreerimine, pärast väljaõppesündmust vormistatakse osalejate nimekiri.
 - 3.2. Lapsevanema teatis koostatakse väljaõppesündmuse plaani lisana.
 - 3.3. Isiklikud kohustused enne sündmust (koduülesanne) võivad olla siin kirjeldatud.
 - 3.4. Isikliku ja/või võistkondliku varustuse nimekiri koostatakse väljaõppesündmuse plaani lisana.
4. LÄBIVIIVAD JA VASTUTAJAD
 - 4.1. Väljaõppesündmuse plaaniga määratakse üldvastutaja ja üldjuht, lisaks võib eristada valdkonniti määratud vastutust (meditsiin, toitlustus, ohutus, tagalatoetus, suhtlus avalikkusega, turvatöö jmt). Vajadusel liigitatakse vastutust ettevalmistuse, läbiviimise ja kokkuvõtete tegemise lõikes.
 - 4.2. Ettevalmistus võib sisaldada kooskõlastuste võtmist teistelt ametkondadelt ja kohalikelt omavalitsustelt või muid ettevalmistustöid (nt muru niitmine).
 - 4.3. Vastutajate kontaktid kirjutatakse väljaõppesündmuse plaani.
5. TAGAMINE
 - 5.1. Rühma jaoks vajaliku varustuse nimekiri.
 - 5.2. Teenindustoetus, võib olla esitatud detailsemalt (kütus, õli, määrdeained; ehitusmaterjalid; matkevahendid).
 - 5.3. Transport.
 - 5.4. Majutus ja hügieen.
 - 5.5. Toitlustus ja joogivesi.
 - 5.6. Meditsiin.
 - 5.7. Võimalikud varustuse ja vahendite tellimused Kaitseliidu malevale.

5.8. Juhul, kui on vaja lisada täpsem kalkulatsioon või menüü, vormistatakse need eraldi lisadena.

6. OHUTUS

6.1. Väli- ja sisetingimustes toimuva sündmuse ohutuseeskirjad on erinevad.

6.2. Juhul, kui on vaja ohutuseeskiri täpsemalt lahti kirjutada, vormistatakse see eraldi lisana. Ohutuseeskirju võib kohendada vastavalt vajadusele, vaadates üle toimumiskoha nõuded.

6.3. Kui väljaõppesündmus sisaldab suurema riskiastmega tegevust (meditsiin, tuletõrje, laskesport, liiklusohutus, kõieharjutused, kanuusõit jne), siis kaasatakse vastava ala asjatundjad.

6.4. Väljaõppesündmuse eel viiakse läbi instruktaaz ja võetakse osalejatelt allkirjad.

7. HINDAMINE

7.1. Tagasisidelehed kohandatakse sobivaks enne väljaõppesündmust.

7.2. Hindamislehtede kasutamisel koostatakse need enne väljaõppesündmust ja need võivad olla plaani lisad, samuti kasutatakse üldise rahulolu mõõtmiseks e-lahendust ([lisa 12](#)).

VÄLJAÕPPESÜNDMUSE PLAANI NÄIDIS

VÄLJAÕPPESÜNDMUSE PLAAN: KT/NK RINGKONNA/MALEVA LAAGER

Viited: võimalikele seotud dokumentidele nagu põhikiri, järgu- ja/või erikatsete nõuded, väljaõppejuhend, kasutatavad kaardid, KL struktuuriüksuse aastaplaan.

Aeg: toimumise aeg.

Väljaõppesündmuse kood: kooditabeli järgi.

Koht: toimumiskoht, täpne aadress.

Osalejad: planeeritud osalejate arv, registreeritud osalejate arv. (Tegelik osalejate nimekiri ja OE lehed lisatakse väljaõppesündmuse plaanile hiljem).

1. OLUKORD

Tausta selgitus.

2. ÜLESANNE

Täpsem ülesanne kogu kaasatud gruppi silmas pidades.

3. TÄIDE VIIMINE

Lisatakse ajakava ja tunniplaan (lisa), koordineerivad instruksioonid.

Näide:

Koordineerivad instruksioonid.

Ohutus. Välilaagri käigus rakendatakse ohutuseeskirju vastavalt (lisade kasutus analüüsida ja neid täiendada vastavalt konkreetsetele oludele). Instrueerimise viivad laagri alguses läbi rühmapealikud. Kordusena tutvustatakse OE-d suuliselt vahetult enne iga tunni või harjutuse algust. Instrueerimise eest vastutab tunni läbiviija vastavalt tunniplaanile.

Tuletõrje. Väljaõppesündmuse ajal, sh välitundide ajal, puhkenud tulekahju korral alustatakse koheselt tule kustutamist oma jõududega. Vajaduse korral helistab kursuse läbiviija hädaabi numbril 112. Hädaabi kontaktid:

- | | |
|------------------------------|-----|
| ▪ kiirabi/tuletõrje/politsei | 112 |
| ▪ väljaõppesündmuse ülem | ... |

4. TAGALATOETUS

Tagalatoetuse eesmärgiks laagri ajal on tagada osalejatele transport, toitlustamine, õppetöök vajalikud vahendid, meditsiinilise teeninduse vahendid ja meditsiiniline teenindamine. Ülesanded tagalaüksustele on esitatud (lisa „Tagalatoetus“).

5. JUHTIMINE JA SIDE

Laagri ametikohtadel vastutavate isikute ülesanded (kinnitatakse vastavalt KT ... ringkonnavanema / NK ... maleva pealiku käskkirjaga enne väljaõppesündmust).

- Väljaõppesündmuse üldvastutaja ja peakorraldaja ...
- Noorteinstruktor ...
- Toitlustuse eest vastutav ...
- Esmaabi eest vastutav ...
- Koolitajad ja instruktorid vastavalt tunniplaanile.

KOOSTAS:

.....
XXX XXX

VÄLJAÕPPESÜNDMUSE EELARVE

ÜRITUSE NIMETUS:						
NIMETUSE TÄPSUSTUS (käsitsi sisestatav)						
PERIOOD (vali kui ei tea täpset toimumisaega):						
TOIMUMISAEG:						
TOIMUMISKOHT:						
KOOLITAJAD, INSTRUKTORID (arv):						
OSALEJAD (arv):						
KÄSUNDUS/TÖÖVÖTU LEPINGU ALUSEL FÜÜSILISTELE ISIKUTELE MAKSTAV TASU (5005 00)					KOKKU:	0,00
SOTSIAALMAKS (5060 00)					KOKKU:	0,00
TÖÖTUSKINDLUSTUS (5060 40)					KOKKU:	0,00
Töö sisu	Tunde päevas	Päevi	In arv	Tunnitasu		
						0,00
						0,00
						0,00
						0,00
Töö sisu		Päevi	In arv	Päevatasu		
						0,00
BÜROOTARBED (5500 00)					KOKKU:	0,00
Nimetus			Kogus	Hind		
						0,00
						0,00
TRÜKISED (5500 01)					KOKKU:	0,00
Nimetus			Kogus	Hind		
						0,00
						0,00
SIDETEENUSED (5500 10)					KOKKU:	0,00
Nimetus			Kogus	Hind		
						0,00
						0,00
ESINDUS- ja VASTUVÖTUKULUD (5500 40)					KOKKU:	0,00
Nimetus			Kogus	Hind		
						0,00
						0,00
KINGITUSED ja AUHINNAD (5500 41)					KOKKU:	0,00
Nimetus			Kogus	Hind		
						0,00
						0,00
						0,00
KÜTUS (5513 00)					KOKKU:	0,00
Marsruut (üldiselt)	Sõiduk	km	l/100 km	eur/ l		
				1,90		0,00
				1,90		0,00
				1,90		0,00
				1,90		0,00
				1,90		0,00

INVENTAR (5515 00)				KOKKU:	0,00
	Nimetus	Kogus	Hind		
					0,00
					0,00
TOIDUAINED (5521 00)				KOKKU:	0,00
	Toitlustatavad	In arv	Päevi	eur/päevas	
					0,00
					0,00
TOITLUSTUSTEENUSED (5521 10)				KOKKU:	0,00
	Toitlustatavad	In arv	Päevi	eur/päevas	
					0,00
					0,00
MEDITSIINI- ja HÜGIEENITARBED (5522 00)				KOKKU:	0,00
	Nimetus	Kogus	Hind		
					0,00
					0,00
ÕPPEVAHENDID- ja TARVIKUD (5524 40)				KOKKU:	0,00
	Nimetus	Kogus	Hind		
					0,00
					0,00
MAJUTUSKULU, RUUMIDE JA INVENTARI RENT ning MUUD TEENUSED (5524 50)				KOKKU:	0,00
	Nimetus	Kogus	Hind		
					0,00
					0,00
TRANSPORDIKULUD (5540 20)				KOKKU:	0,00
	Nimetus	Kogus	Hind		
					0,00
					0,00
KOLMANDATELE ISIKUTELE HÜVITATUD KULUD (5540 40)				KOKKU:	0,00
	Telefonikõned	In arv	Summa		
					0,00
					0,00
	Ühistranspordi pilet	In arv	Pileti hind		
					0,00
					0,00
	Väljaõppel kompenseeritav sõidukulu (marsruut)	In arv	Km	Km hind	
				0,26	0,00
				0,26	0,00
				0,26	0,00

EELARVE KOKKU: 0,00

VÄLJAÕPPESÜNDMUSE AJAKAVA**Väljaõppesündmuse nimi****Kuupäev**

Jrk	Kuupäev/kellaaeg	Tegevus	Asukoht	Läbiviija	Märkused
1					

KOOSTAS:

.....
Ees- ja perenimi

LAPSEVANEMA TEATIS

Näide koostamiseks:

VABARIIKLIK NOORTE KOTKASTE LASKEVÕISTLUS

04.–06.11.2022 toimub Kirna väljaõppekeskuses Jürikälas Puurmani vallas Jõgevamaal noorkotkaste vabariiklik laskevõistlus.

Ajakava

04. november 2022

- 18.00–19.00 Kogunemine
- 18.00–19.00 Mandaat (võistkondade registreerimine)
- 19.00–19.15 Avamine
- 19.00–20.00 Ohutustehnika (esindajad, võistkonnad)
- 20.00–21.00 Öhtusöök
- 00.00 Öörahu

05. november 2022

- 07.00–07.30 Äratus, hügieen
- 07.30–08.30 Hommikusöök
- 08.30–12.30 Võistlejad erinevates laskepunktides
- 12.30–13.30 Lõunasöök
- 13.30–19.00 Võistlejad erinevates laskepunktides
- 19.00–20.00 Öhtusöök
- 20.00–01.00 Öine laskmine
- 01.30 Öörahu

06. november 2022

- 07.00–07.30 Äratus, hügieen
- 07.30–08.30 Hommikusöök
- 08.30–12.30 Võistlejad erinevates laskepunktides
- 12.30–13.30 Lõunasöök
- 13.30–14.00 Võistluste lõpetamine

Lühiinfo (algus ja lõpp, toimumiskoht ja ülevaade programmist, hoiatus pildi- ja videomaterjali tegemise kohta). Vajadusel mäрге ilmastiku ja toitlustamise korra kohta.

Vajalik varustus:

Kirjeldatakse loetelu, märgitakse ära, kui midagi on võimalik maleva staabist laenutada!

Väljaõppesündmuse üldise korralduse eest vastutab: Tel:
.....

Lisainformatsiooni saab küsida:

..... noorteinstruktor/noortejuht Tel:
Meiliaadress:.....

..... noorteinstruktor/noortejuhtTel:
Meiliaadress:.....

.....

(Kui väljaõppesündmuse info on lühike, siis võib olla võimalik liita samale lehele toimumisinfo ja lapsevanema tagastatav nõusolekuleht ning lapsevanem saab paberi poolitada, saates oma andmed staapi.

Kui need aga ühele A4-le ära ei mahu, siis on mõistlikum teha teatis kahele lehele, nii et lapsevanematelt tagastatav info oleks ühel lehel koos allkirjadega.)

Lapsevanema nõusoleku leht

Olen nõus oma lapse
(ees- ja perekonnanimi TRÜKITÄHTEDEGA)

osavõtuga
(väljaõppesündmuse nimi, aeg, koht)

Olen teadlik lapse tervisliku seisundi teavitamise kohustusest ja vastutan tema tervisliku seisundi ja korraliku käitumise eest. Olen rääkinud lapsele võimalikest ettetulevatest ohtudest ning lapse kohustusest täita üldteada ohutusnõudeid ja täiskasvanud juhendajate instruksioone.

Nõustun korraldajate poolt väljaõppe käigus tehtavate piltide ning videomaterjali avaldamisega organisatsiooni kodulehel ja kommunikatsioonivahendites ning kolmandate isikute teabevahendites.

Sündmusel osalemise eelduseks on noorkotkaste kommete või kodutütarde seaduste hea tundmine ja täitmine. Põhireeglite rikkumine toob kaasa laagritegevusest eemalejäämise, kusjuures vastava teate saanud lapsevanem tuleb ise oma lapsele järele.

Osaleja andmed:

Lapse sünniaeg: Tel:.....
Adress:.....

Kinnitan, et minu laps mõistab võistluse läbiviimisega seotud tingimusi ja avaldab soovi osaleda.

Lapsevanema(te) / eeskostja kontaktandmed:

Ees- ja perekonnanimi.....
Telefoninumber:.....
Meiliaadress:.....

Ees- ja perekonnanimi.....
Telefoninumber:.....
Meiliaadress:.....

Informatsioon lapse tervisliku seisundi kohta:

.....
.....
.....

Muud märkused (pildistamine, ujumine, tegevusprogramm, toit):

.....
.....
.....

Olen tutvunud väljaõppesündmuse eelinfoaga ning luban oma lapsel osaleda. Olen teadlik järeltulemise kohustusest juhul, kui laps rikub sündmusel korda ega allu kodutütarde või noorkotkaste seadustele.

Lapsevanem.....

(allkiri, kuupäev)

Nõusolekuleht tagastada hiljemalt enne väljaõppesündmuse algust korraldaja kätte!

OSALEJATE REGISTREERIMISLEHT

Väljaõppesündmuse nimetus:

.....

«...»..... 202.. a. Läbiviijad:.....

Algus:

Lõpp:

JRK. NR	NIMI	RÜHM	ALLKIRI

Kui osaleja ei ole kinnitanud osalust oma allkirjaga, esitab väljaõppesündmuse korraldaja osalejate nimekirja, kinnitades selle oma allkirjaga.

VÄLJAÕPPESÜNDMUSE TAGASISIDELEHT

Nimi.....
(võib, aga ei pea)

◇ Millised tegevused meeldisid Sulle väljaõppesündmuse jooksul kõige rohkem? Miks?

◇ Kas oli mõni tegevus, mida Sulle teha ei meeldinud? Miks?

◇ Palun anna lühike hinnang järgmistele olulistele väljaõppesündmuse osadele:

- Ajakava (kas tegevusi ja vaba aega oli parasjagu, kas ajakavast peeti kinni jms)
- Üldine kord (kas reeglid olid paigas ning kehtisid kõigi jaoks võrdselt, kas said oma küsimustele vastused jms)
- Söök (kas maitstes, oli piisavalt jms)

◇ Millised olid Sinu suhted kaaslastega?

◇ Millised olid Sinu suhted rühmajuhi ja väljaõppesündmuse juhtidega?

◇ Mida uut ja vajalikku Sa väljaõppesündmuse jooksul õppisid?

AITÄH VASTUSTE EEST! ☺

LAAGRI TAGASISIDELEHT

1. Mida kasulikku laagris õppisid?.....
.....
.....

2. Mis meeldis väga?.....
.....
.....

3. Mis ei meeldinud üldse?.....
.....
.....

Ootasid midagi muud:
.....
.....

4. Instruktorid
 valdasid teemat ei olnud teemat ette valmistanud

Probleemid:.....
.....

5. Kas tegevus oli jõukohane?
 Jõudsin kõike kaasa teha Raske oli, aga sain hakkama
 Pidin osa tegevusi vahele jätma:

.....

Kas ajakava pidas paika?
 Kõik toimis Ei jõutud tegevustega valmis
 Vaba aega jäi üle

Kommentaariid ajakava
kohta:.....
.....
.....

Vaba aeg – kas oli piisavalt?
 Kogu aeg oli kiire Ei mõelnud sellele Oli palju venitamist

6. Majutus.
 hea oleks võinud parem olla halb

Probleemid majutusega:
.....

7. Toitlustus.

Toitu oli: palju vähe piisavalt

Toitlustus oli: hea normaalne halb

Probleemid või tähelepanekud:

.....

.....

8. Isiklik varustus.

Nimekiri oli piisav Midagi oli nimekirjast puudu

Mis oleks veel võinud kaasas olla?

.....

.....

9. Laagri inventari ja ehitiste heakord:

hea jätab soovida

Probleemid laagri inventariga:

.....

.....

10. Turvalisus (laagrivalve):

toimis ei olnud vajadust ei toiminud

Probleemid:

.....

.....

11. Kas arstiabi oli tasemel?

hea ei olnud vajadust halb

Probleemid arstiabiga:

.....

.....

12. Infovahetus ja teadustamine.

Infot oli piisavalt Infot oli vähe

Millist infot / keda oli raske leida?

.....

.....

13. Ettepanekud järgmisteks laagriteks:

.....
.....
.....

TÄNAN!

Laagri korraldaja

Tagasisideleht väikestele:

1. Kas Sul oli laagris huvitav?

jah ei ei tea

2. Mis Sulle laagris väga meeldis?.....
.....

3. Mis üldse ei meeldinud?.....
.....

4. Mis Sulle laagrist väga hästi meelde jäi?.....
.....

5. Mida võiks järgmises laagris veel teha?.....
.....

6. Kas laagritegevus oli jõukohane?

jõudsin kõike kaasa teha osa tegevusi olid rasked

ei jõudnud mõnda tegevust teha:

7. Kas Sul oli palju vaba aega?

kõik oli hästi vaba aega jäi üle

vaba aega oleks võinud olla rohkem

8. Kas ööbimisega oli probleeme?

ei jah

Kui jah, siis millised probleemid olid?.....
.....

9. Kas laagritoit oli hea?

jah ei

Milline toit sulle meeldis ja milline ei meeldinud?.....
.....

10. Kas Sul oli kogu laagrivarustus olemas?

jah ei

Kui ei, siis mis asjad puudu olid?.....
.....

11. Kas Sa teadsid, kust saab laagri ajal arstiabi?

jah ei

12. Kas Sa tahtsid/said laagri jooksul poes käia?

tahtsin

ei tahtnud

sain

ei saanud

13. Kas Sa said teiste laagrilistega hästi läbi?

jah

ei

Kui ei, siis mis juhtus?.....
.....

14. Kas Sul oli laagri kavast hea ülevaade?

jah

ei

Kui ei, siis milline info oli puudulik?.....
.....

TÄNAN!

Laagri korraldaja

LAAGRI OHUTUSEESKIRI

Ohutuseeskiri on mõeldud osalejate instrueerimiseks väljaõppesündmuse alguses

1. TULEOHUTUS LAAGRIS

Lõkke tegemine

Lõket tohib teha ainult laagri korraldaja näidatud kohas ja tema määratud ajal ning see peaks olema:

- 1.1. vähemalt 20 m kaugusel telkidest;
- 1.2. vähemalt 10 m kaugusel kasvavatest puudest;
- 1.3. kohas, kus lõkke kohale ei jää puude oksid;
- 1.4. kohas, kus pole süttivat pinnast (näiteks turvas).

Lõkkesse on keelatud visata ükskõik milliseid metall- või klaasesemeid ning teisi materjale, mille põlemine on keskkonnale kahjulik.

2. Tuleohutus telkides

- 2.1. Mittekõetavates telkides on igasugune tuletegemine keelatud (ka küünalde või õililambi kasutamine).
- 2.2. Kõetavas telgis peab olema valmis vähemalt 20 l vett esmaseks tulekustutamiseks.
- 2.3. Õililampide kasutamine telgis on keelatud (valgustamiseks kasutatakse elektrilaternaid või taskulampe).
- 2.4. Telgiahjus oleva küttematerjali süütamiseks ei tohi kasutada süütevedelikku ega muid kergesti süttivaid aineid (ka eelnimetatud ainete telgis hoidmine ja telki toomine on keelatud).
- 2.5. Telgiahi peab olema kindlalt kinnitatud nii, et see ei saa ümber minna.
- 2.6. Telgiahju küttes peab küttematerjal olema sellise suurusega, et ahjuluuk läheb pärast puude ahju panemist kinni.
- 2.7. Varutud küttematerjali peab asetama telgi seina äärde riita.
- 2.8. 0,5 m raadiuses ümber telgiahju peab olema vaba ala, kus ei tohi olla ühtegi süttivast materjalist eset.
- 2.9. Telgiahju kütja peab olema ärkvel, riides ja valmis vajaduse korral kustutama tulekahju.
- 2.10. Telgiahju kütja peab jälgima telgikaaslast, et need ei keeraks end magades vastu ahju ega lükkaks vastu ahju mingeid süttivaid esemeid.
- 2.11. Ahju küttes peab kasutama töökindaid.
- 2.12. Ahju on keelatud panna esemeid, mis ei ole ette nähtud ahju kütmiseks.
- 2.13. Telgiahjualust maapinda tuleb aeg-ajalt kasta ning kustutada sinna ahjust kukkunud söed ja kuum tuhk.
- 2.14. Lahtise tule tegemine telgis on keelatud.

3. TÖÖRIISTADE KASUTAMINE

Sae kasutamine

- 3.1. Enne sae kasutamist peab veenduma, et see on töökorras (vibusael tera kinnitused, vukssael käepideme kinnitused).
- 3.2. Saetav puu peab olema kindlalt toetatud.
- 3.3. Saetavast puust tohib kinni hoida kõige lähemalt 10 cm kauguselt löikekohast.

- 3.4. Saagides peab kasutama töökindaid.
- 3.5. Saagimisel tuleb tagada lähedal viibijate ohutus.

Kirve kasutamine

- 3.6. Enne raiumise alustamist peab veenduma, et kirves püsib kindlalt kirvevarre küljes.
- 3.7. Kirvest tohib kasutada teistest inimestest minimaalselt 5 m kaugusel.
- 3.8. Raiutav ese peab olema kindlalt toetatud.
- 3.9. Raiutavast esemest tohib kinni hoida kõige lähemalt 30 cm kauguselt raiutavast kohast.
- 3.10. Raiudes peab kasutama töökindaid.

4. LIIKLUSOHUTUS

Liiklusohutust järgitakse vastavalt liikluseeskirjale. Eriti oluline on meeles pidada, et:

- 4.1. teedel liigutakse vasakus teeservas kolonnis;
- 4.2. pimedal ajal liikudes peab kasutama helkureid, lisaks võib kasutada taskulampe.
Kolonnis liikumisel tuleb esimesel ja viimasel osalejal kanda helkurvesti.

5. LOODUSHOID

- 5.1. Kõik prügi ja olmejäätmed tuleb kokku koguda ja viia korraldaja määratud kohta. Prügi matmine/peitmine loodusse on keelatud.
- 5.2. Kasvavaid puid tohib langetada ja oksid raiuda ainult laagri ülema loal.
- 5.3. Kasvavate puude vigastamine on keelatud.

6. TERVIS

- 6.1. Võimalikest terviseriketest teavitada oma juhti, kes tegutseb edasi vastavalt vajadusele.
- 6.2. Tuleb hoida puhtust ja hoolitseda isikliku hügieeni eest.
- 6.3. Kandmiseks valida mitmekihiline ilmastikule vastav riietus, võimalusel kanda kuivi ja puhtaid riideid.
- 6.4. Kanda oludele vastavaid jalanõusid.
- 6.5. Vabas õhus viibides tuleb kanda peakatet.
- 6.6. Juua piisavalt vett, süüa korralikult laagrisööki söögiaegadel.

7. SUHTLUSREEGLID¹⁹

- 7.1. Kõik väljaõppesündmusel osalejad käituvad teiste suhtes lugupidavalt ja viisakalt.
- 7.2. Keelatud on igasugune organisatsiooni teise liikme väärkohtlemine, mis teise isiku füüsilist või psüühilist heaolu vähendab.
- 7.3. Lapse eakohast arengut ja tervislikku seisundit ei tohi ohtu seada. Noortejuht ei tohi oma vastutus-, usaldus-, võimusuhet noorega ära kasutada, kaasata noort seksuaalsesse tegevusse (kontaktsesse või mittekontaktsesse) ja astuda seega üle seaduse ja ühiskonna normidest.
- 7.4. Emotsionaalse väärkohtlemisega tekitatakse pingeseisund, mis võib põhjustada lapse emotsionaalsele arengule raskeid või pöördumatuid kahjustusi. Noortejuht ei tohi noorele romantiliselt läheneda ning ka vanemad noorliikmed ei või väljaõppesündmustel ülemäärast omavahelist kiindumust demonstreerida.
- 7.5. Füüsiline väärkohtlemine on tahtlik füüsiline jõu kasutamine, mis võib põhjustada lapsele kergemaid, raskemaid või eluohtlikke füüsilisi ja psühholoogilisi kahjustusi. Keelatud on näiteks haaramine riietest, kaelarätikust vmt, ka igasugune tõukamine jmt tegevus, mis võib kaasa tuua võimalikke (elu)ohutlikke situatsioone.

¹⁹ Kohustused ja keelud on sees Lastekaitseseaduses (§ 22 ja 24).

8. VEEKOGUD

- 8.1. Laagri territooriumil asuvate veekogude (järv, jõgi, oja, tiik) kasutamine ujumiseks, supluseks või veesõidukitega liikumiseks ilma korraldaja loata ja järelevalveta on keelatud.
- 8.2. Võimalikel sildadel ja purretel mängimine ja turnimine on keelatud.
- 8.3. Veekogude jääkattete minek ilma korraldaja loa ja järelevalveta on keelatud.

MATKA OHUTUSEESKIRI

Ohutuseeskiri on mõeldud osalejate instrueerimiseks väljaõppesündmuse alguses

1. LIIKUMINE

- 1.1. Liigutakse mööda etteplaneeritud marsruuti, omavoliliselt ei tohi „lõigata“ ja otse minna.
- 1.2. Kontrollitakse võimalikult sageli oma asukohta kaardil.
- 1.3. Liigutakse mööda joonorienteere, see vähendab eksimisvõimalust ja võimaldab eksimisel isikut kergemini leida.
- 1.4. Liigutakse kaardilt nähtaval alal, st kaardi piirkonnas.

Liiklusohutus

Üldnõuded vastavalt liikluseeskirjale.

- 1.5. Teedel ja tänavatel tohib liikuda kõnniteel, selle puudumisel vasakul teeserval kolonnis.
- 1.6. Pimedal ajal liikudes peab kasutama helkureid ja/või taskulampe.

2. VEEKOGUD

- 2.1. Matkal on veekogude (järv, jõgi, oja, tiik) kasutamine ujumiseks, supluseks või veesõidukitega liiklemiseks ilma korraldaja loa ja järelevalveta keelatud
- 2.2. Veetakistuste ületamiseks kasuta olemasolevat silda või purret, kui korraldaja pole kehtestanud teisiti. Üleujumised, -hüppamised ja läbisumpamised on keelatud.
- 2.3. Võimalikel sildadel ja purretel mängimine-turnimine on keelatud.
- 2.4. Veekogude jääkattele minek ilma korraldaja loa ja järelevalveta on keelatud.

3. TULEOHUTUS

Lõkke tegemine:

Lõket tohib teha ainult korraldaja näidatud kohas ja tema määratud ajal ning see peaks olema:

- 3.1. vähemalt 20 m kaugusel telkidest;
- 3.2. vähemalt 10 m kaugusel kasvavatest puudest;
- 3.3. kohas, kus lõkke kohale ei jää puude oksid;
- 3.4. kohas, kus pole süttivat pinnast (näiteks turvas).

Lõkkesse on keelatud visata mis tahes metall- ja klaasesemeid ning teisi materjale, mille põlemine on keskkonnale kahjulik.

4. LOODUSES VIIBIMISE ÜLDNÕUDED

Piiramata või tähistamata era- ja riigimetsas võib:

- 4.1. viibida päikesetõusust kuni loojanguni;
- 4.2. korjata marju, seeni, pähkleid, dekoratiivoksi, ravimtaimi ja dekoratiivtaimi või nende osi, kui need ei ole looduskaitse all;
- 4.3. liikuda jalgsi, jalgrattaga ja suuskadel kõikjal, kus see ei ole seadusega või seaduse alusel keelatud;
- 4.4. telkida üksnes selleks ettevalmistatud kohtades või metsaomaniku/riigimetsa majandaja loal.

Looduses peab:

- 4.5. järgima tuleohutusnõudeid;
- 4.6. täitma omaniku või riigimetsa majandaja nõuandeid.

Looduses ei tohi:

- 4.7. liikuda kohalike elanike koduõuedel, istandikes, mesilates, külvidel, viljas ja mujal põllumajandusmaal, kus sellega võidakse tekitada omanikule kahju;
- 4.8. telkida maaomaniku või -valdaja loata;
- 4.9. vigastada puid ja põõsaid;
- 4.10. häirida kohalike elanike kodurahu;
- 4.11. kahjustada lindude ja metsloomade elupaiku ja pesi, korjata nende mune;
- 4.12. kahjustada kaitstavaid looduse üksikobjekte ja kaitsealuseid liike;
- 4.13. saastada loodust;
- 4.14. kahjustada metsaomaniku huve ja ökosüsteemi;
- 4.15. häirida loomi ja teisi metsas viibijaid;
- 4.16. jätta metsa püsivaid jälgi.

5. TERVIS

- 5.1. Võimalikest tervisemuredest räägi oma juhile, kes leiab kindlasti abi.
- 5.2. Hoida puhtust ja hoolitse isikliku hügieeni eest.
- 5.3. Kanna mitmekihilist ilmastikule vastavat riietust – et oleks, mida higistamise vältimiseks seljast võtta ja külmetamise vältimiseks selga panna.
- 5.4. Kanna kinniseid jalanõusid, mis toetavad hüppeliigest.
- 5.5. Kanna kindlasti peakatet.
- 5.6. Joo piisavalt vett, söö matkasööki ja ära pirtsuta.
- 5.7. Kaitse oma jalgu: võta kaasa piisavalt sokke, vaheta märjad sokid esimesel võimalusel kuivade vastu, vaheta märjad jalanõud.
- 5.8. Ära leba puhkepauside ajal maapinnal, leia võimalusel küljealune.
- 5.9. Planeeri tegevus: liikumise ja puhkepauside vahetamine peaks olema orienteeruvalt 50 min või 5 km liikumist ja 10 min pausi.
- 5.10. Enne toidu valmistamist ja toidupakkide avamist peab käsi pesema.
- 5.11. Juua tohib ainult enda kaasa võetud või korraldajate antud vett.

6. ESMAABI

- 6.1. Võimalikest vigastustest peab iga matkaja kohe teatama oma kaaslastele ja matka korraldajale.
- 6.2. Tõsiste traumade korral kutsub juht välja kiirabi.
- 6.3. Vigastada saanud matkajat ei jäeta maha abi ootama – ka mõni kaaslane peab ära ootama korraldaja või kiirabi saabumise.

7. LOODUSHOID

- 7.1. Prügi ja olmejäätmed tuleb kokku koguda ja viia selleks ettenähtud kohta. Prügi matmine või peitmine loodusesse on keelatud.
- 7.2. Kasvavaid puid tohib langetada ja oksid raiuda ainult matka korraldaja loal.
- 7.3. Kasvavate puude vigastamine on keelatud.

8. PIIRITUSE JA KATELOKI KASUTAMINE

- 8.1. Piiritus on kergesti lenduv aine, mis soodsatel tingimustel võib plahvatada, tekitada laiaulatusliku tulekahju ning kuni kolmanda astme põletushaavu kasutajale ja/või kõrvalseisjatele.
- 8.2. Keelatud on süüdata piirituspõletit transpordivahendis, telgis, siseruumides ja kohtades, kus on keelatud lahtise tule tegemine.
- 8.3. Keelatud on juua toiduvalmistamiseks väljastatud piiritust.

9. Piirituspõleti ettevalmistamine süütamiseks

- 9.1. Valmista piirituspõletile ette tasane ja kõva pinnas, et vältida selle ümberminekut põlemise ajal. Talvisel ajal arvesta lume ja jää sulamise võimalusega.
- 9.2. Tuleohtlikul ajal puhasta piirituspõleti alus ja ümbrus kergesti süttivast materjalist kuni pinnaseni 50 sentimeetri raadiuses.
- 9.3. Enne maha asetamist kontrolli, et piirituspõleti on terve ja düüsid puhtad.
- 9.4. Piirituspõletisse võib piiritust valada ainult kuni 0,3 liitri suurusest pudelist, mis on selgelt muudest pudelitest eristuv.
- 9.5. Piirituse valamisel pudelist ei tohi kummarduda piirituspõleti kohale ja valades tuleb pudelit hoida pealthaardes, sirge käega, pudelisuudmega endast eemale.
- 9.6. Pudelisuudme ees ei tohi kuni 2 meetri raadiuses olla inimesi ega varustust.
- 9.7. Kui piiritus pudelist valamisel süttib või plahvatab, tuleb jääda rahulikuks ja pudelit mitte loopida. Esmalt sulge pudeli kork, et lõpetada põlemine pudelis, seejärel aseta piirituspõletile kaas ning kustuta tekkinud tulekahju.
- 9.8. Piirituspõleti täitmisel tuleb see valada ääreni piiritust täis ja oodata piirituse alla vajumist. Tegevust tuleb korrata kaks korda.

10. Piirituspõleti süütamine ja põletamine²⁰

- 10.1. Piirituspõletit võib süüdata kahte moodi:
 - 10.1.1. süüdates piirituse piirituspõleti täiteavas või
 - 10.1.2. süüdates piirituse, mis on valatud ava ümber olevasse soonde (joonis 1).

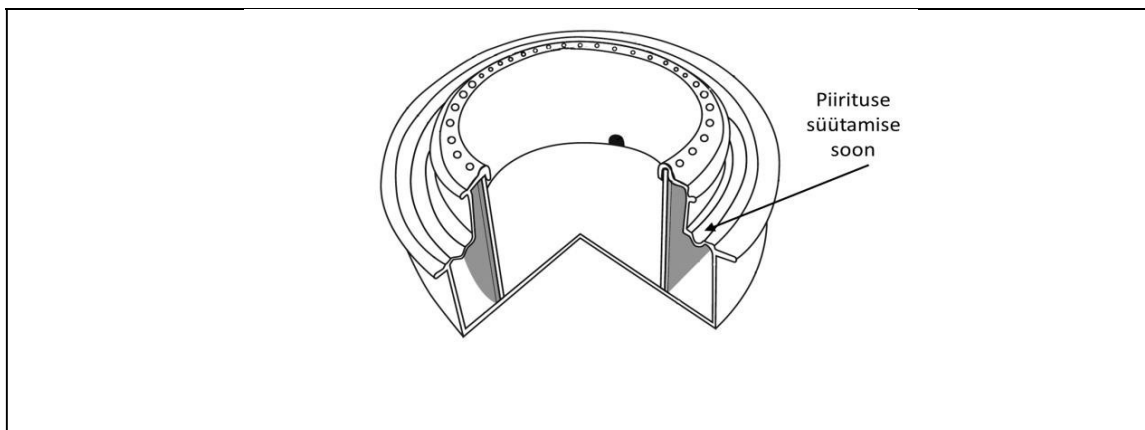

Joonis 1. Piirituspõleti läbilõige

²⁰ Kaitseväge juhataja 05.12.2022 käskkiri nr 2041

- 10.2. Piirituspõleti süütamiseks kasuta tikku. Tulemasinat kasutades kasta vähemalt tuletiku pikkune oks piirituspõleti sees olevasse piiritusse ja süüta oksal olev piiritus. Põleva oksaga süüta piirituspõletis asuv piiritus.
- 10.3. Piirituspõleti põlemise ajal hoia piiritusepudelit kinnisena vähemalt 50 sentimeetri kaugusel.
- 10.4. Põlevat piirituspõletit on keelatud ümber tõsta ja/või transportida.
- 10.5. Põlevasse piirituspõletisse on keelatud valada piiritust juurde.

11. Piirituspõleti kustutamine

- 11.1. Enne piirituspõleti kasutamise lõpetamist või taastäitmist tuleb leek kustutada. Piirituspõleti kustutamiseks tuleb asetada kaas õigesti põletile ning kella pealt kontrollides oodata 5 sekundit.
- 11.2. Enne taastäitmist peab laskma piirituspõletil jahtuda, kuni seda saab palja käega peopesas hoida.
- 11.3. Kui piirituspõleti kaas pole hermeetiliselt suletav, tuleb enne pakkimist piirituspõletis olev kustunud piiritus välja valada.

12. Kateloki käsitlemine

- 12.1. Asetage kateloki kandeas keetmise ajaks kaane sangale, et see ei läheks tuliseks.
- 12.2. Kasutage kateloki tõstmisel kinnast või mõnda muud abivahendit, et vältida põletust.
- 12.3. Valage keeva vett ettevaatlikult, arvestades kuuma vee ja auruga.
- 12.4. Pärast toidu söömist ja enne asjade pakkimist puhastage katelokikomplekt. Katelokikomplekt pakitakse nii, et see ei jääks kolisema ega määriks muud varustust.

13. Koristamine

- 13.1. Enne söögitegemise kohast lahkumist peab:
 - 13.1.1. kontrollima tuleohutust;
 - 13.1.2. likvideerima loodusest tegevuse jäljed (augud, kooritud pinnas) esialgsele tasemele;
 - 13.1.3. koristama ja pakkima prügi;
 - 13.1.4. kontrollima, kas kogu varustus on pakitud ja kaasas.

SISERUUMIDES TOIMUVA VÄLJAÕPPESÜNDMUSE OHUTUSEESKIRI

Ohutuseeskiri on mõeldud osalejate instrueerimiseks väljaõppesündmuse alguses

1. Tutvu üldise hoone kasutamise korruga.
2. Lahtise tule tegemine siseruumides, v.a selleks ette nähtud ahjud ja kaminad, on keelatud.
3. Vaata üle esmaste tulekustutusvahendite asukohad.
4. Küünalde süütamisel järgi ohutusnõudeid:
 - a. kinnita küünal alusele/küünlajalale nii, et see ei saa ümber kukkuda;
 - b. vaata, et küünlaleegi kohal ei oleks süttivaid esemeid – riulid, lambid, toalilled, kardinad vms;
 - c. ära jäta põlevat küünalt ruumi järelevalveta.
5. Tutvu hoone evakuatsiooniplaaniga (põhi- ja varuväljapääsud). Juhul, kui väljaõppesündmuse toimumiskoht on uus, tuleb enne sündmuse algust tutvustada noortele reaalselt kõiki väljapääsuvõimalusi.
6. Akendel mängimine on keelatud.
7. Siseruumist lahkudes kontrolli, et veekraanid oleks suletud, elektriseadmed välja lülitatud, aknad suletud ja tuled kustutatud.
8. Hoonete koridorides ja treppidel jooksmine on kukkumise vältimiseks keelatud.
9. Kasuta siseruumides kindlasti vahetusjalanõusid.
10. Siseneda tohib ainult väljaõppesündmuse korraldaja poolt määratud üldkasutatavatesse ruumidesse. Katlamajadesse, töökodadesse, põõningutele jms ruumidesse sisenemine ja seal viibimine on keelatud.
11. Väljaõppesündmuse ruumidest ei tohi ilma juhi nõusolekuta lahkuda.

Ohutuseeskirjadega tutvumise kinnitusleht

Olen tutvunud eeskirjaga ja järgin ohutustehnika reegleid		
Ees- ja perekonnanimi	Kuupäev	Allkiri

Kinnitan:

.....

Ohutuse eest vastutav isik

NOORLIIKMETE RELVAÕPE

Koostas: Marek Ranne – 13.09.2023

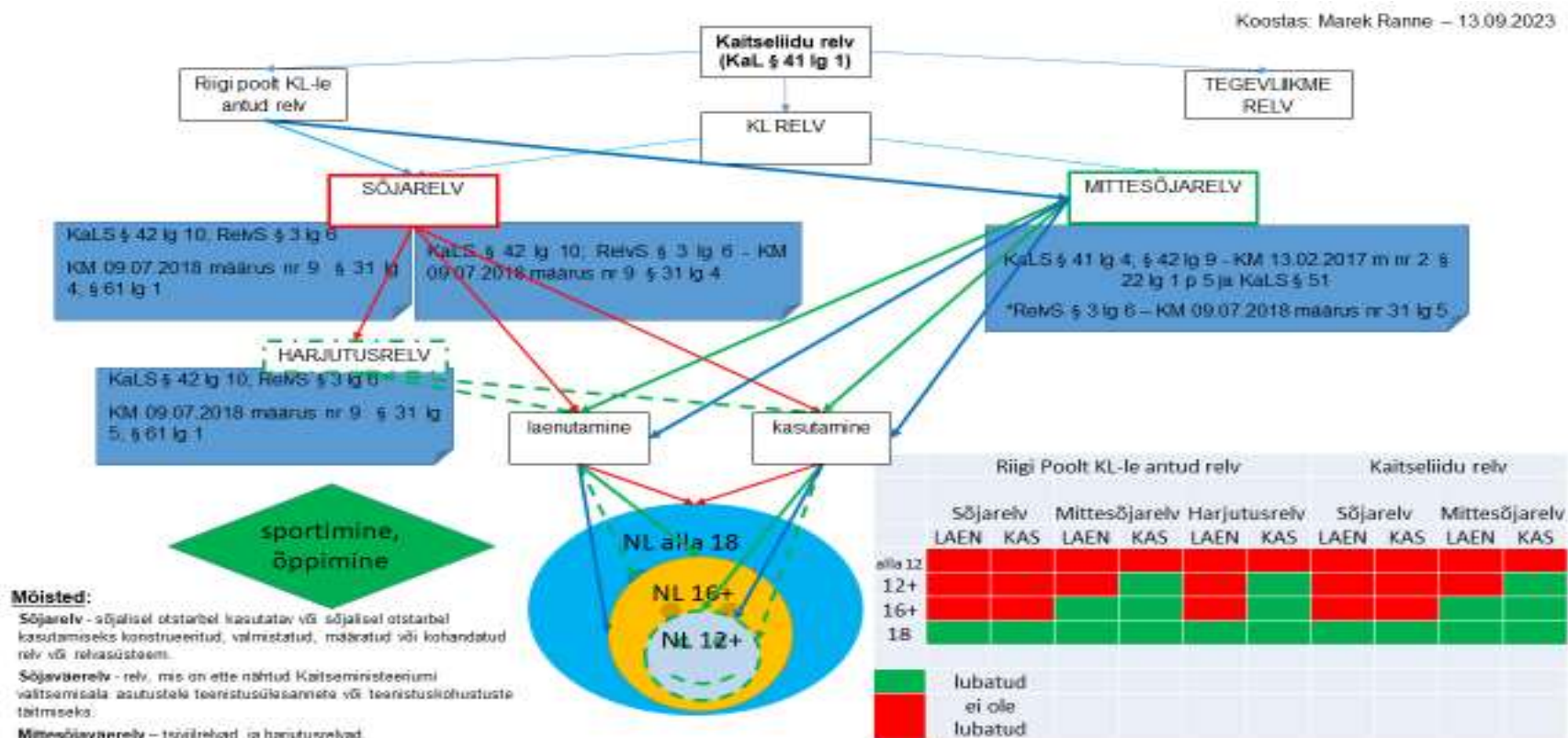

VÄLJAÖPPESÜNDMUSE ARUANDEVORM

Nimetus				
Toimumise aeg				
Toimumise koht				
Eesmärk				
Käskkirja number				
Osalejate arv	Noortejuhid	Noorkotkad	Kodutütred	Külalised

	Nimi	Üksus (<i>ringkond / malev / asutus</i>)
Üldvastutaja ehk peakorraldaja		
Vastutav instruktor(id)		
Koolitajad:		
Tagamine:		
<i>toitlustus</i>		
<i>admin</i>		
<i>jne.</i>		

Hinnang väljaõppesündmuse ettevalmistusele

	Probleemkohad, õnnestumised ja soovitused edaspidiseks
Registreerumine <i>kuidas oli korraldatud, mis meetodil</i>	
Tagamine <i>Õpperuumide, majutuse, toitlustuse organiseerimine</i>	
Õppevahendid, inventar	
Tunniplaani(de) või ajakava koostamine	
Instruktorite leidmine ja ettevalmistus	
Info edastamine osalejatele	
Muu	

Hinnang väljaõppesündmusele

Analüüsis kajastada kokkuvõtvalt nii sündmuse läbiviijate kui ka osalejate tagasiside.
Probleemkohad, õnnestumised ja soovitused edaspidiseks.

Õppeprotsess	<i>Sündmuse eesmärgist lähtumine, ajakavast lähtumine, tundide järjestuse sobivus, päevade pikkus jmt. Õppurite tagasiside sündmusele</i>
Õpikeskkond	<i>Milline oli, kuidas saavutati, kuidas see toetas õppimist. Õppurite tagasiside õpikeskkonnale.</i>
Instruktorid	<i>Instruktorite omavaheline suhtlemine, meeskonnatöö. Instruktorite erialane pädevus ja ettevalmistatus. Instruktorite tähelepanekud ja hinnangud iseenda ja kursuse kohta. Õppurite tagasiside koolitajatele.</i>
Õppetöövorm ja meetodid	<i>Kuidas viidi läbi ja sujus kaugõpe, mis meetodeid kasutati lähiõppes, kuidas need mõjutasid õppetegevust.</i>
Vastutav instruktor	<i>Kuidas hakkama sai, head ja arendamist vajavad asjad.</i>

Muu	<i>Ruumid, toitlustus, ööbimine, tehnika jmt. Õppurite tagasiside.</i>				
Ettepanekud	<i>Mille juurde jääda või millised muudatusi järgmistel kordadel teha. Mida kindlasti silmas pidada järgnevatel sarnaste väljaõppesündmuste korraldamisel.</i>				
Teavitustegevused avalikkusele	<i>Kuidas on väljaõppesündmuse tegevusi tutvustatud avalikkusele (ajakirjandus, raadio, televisioon, teabe-ja infopäevad, kutsutud külalised jm).</i>				
Peakorraldaja üldhinnang hindamisskaalal 1–5: 1 – ebaõnnestus, 5 – õnnestus suurepäraselt	1	2	3	4	5
https://www.survease.com/kaitseliit/	<i>Väga rahul</i>	<i>Pigem rahul</i>	<i>Nii ja naa</i>	<i>Pigem ei olnud rahul</i>	<i>Üldse ei olnud rahul</i>
Vastuste protsent					

KOOSTAS:

/nimi/

RAHULOLU MÕÕTMINE

Tagasiside kogumist näeb ette KL noorteorganisatsioonide arengukava ja selleks võtame KL noorsootöö teenusega rahulolu mõõtmiseks kasutusele e-lahenduse. Rahuloluküsitlust kasutatakse organisatsiooni sündmuste kohta, mis väljuvad ühe rühma väljaõppe raamidest, nt rühmade koostöösündmused, maakonna ja üle-eestilised sündmused.

Küsitluse alustamiseks:

1. Ava veebileht <https://www.survease.com/kaitseliit/>.
2. Lehel avanevad sündmuse korralduse kohta järgmised küsimused, millest kolme järel tulevad rippmenüüst esile valikvastused:
 - 2.1. toimumispiirkond,
 - 2.2. tegevusvorm,
 - 2.3. mastaap,
 - 2.4. väljaõppesündmust korraldav üksus,
 - 2.5. korraldaja nimi ja kuupäev (ettenäidatud vormingus).
3. Kui oled andnud nendele küsimustele vastused, tekib veebilehe aadress (URL viide).
4. Tagasiside kogumiseks saad jagada osalejatega tekkinud veebilehe aadressi (URL viidet) või genereerida veebilehe aadressist ruutkoodi.
5. Ruutkoodi genereerimise lühike videoõpetus on leitav Eesti Haridustehnoloogide Liidu lehelt: <https://haridustehnoloogid.ee/blog/qr-kood/goqr-me/>.
6. Ruutkoodi saate eelnevalt arvutisse salvestada, soovi korral väljaprintituna sündmusele kaasa võtta ja jagada osalejatele paberil (nt panna üles staabi uksele ja infotahvliile).
7. Tagasiside andmiseks kasutavad vastajad isiklike nutiseadmeid (Android-telefonid võivad vajada ruutkoodi lugeja allalaadimist, iOS-telefonidega saab ruutkoodi lugeda telefoni kaamerat kasutades).

Küsitluse kokkuvõtteks

8. Firmalt saame perioodiliselt ühtlustatud ja üle-eestiliselt võrreldavaid tagasiside kokkuvõtteid, millest on nähtav:
 - 8.1. osalejate rahulolu toimunud sündmusega 5-palli skaalal;
 - 8.2. osalejate üldine rahulolu osalusega Kodutütarde ja Noorte Kotkaste tegevuses;
 - 8.3. soovitusindeks (s.o indeks, mille alusel saab hinnata, kui suurel määral on vastaja nõus soovitama organisatsiooniga liitumist teistele).

Sündmuse kohta sisukama tagasiside saamiseks, s.o toimumispaiga, toitlustuse, koolituse sisu, materjalide vmt kohta hinnangute saamiseks tuleb kasutada eraldi tagasisidelehti. Digitööriist võimaldab mugavalt kokku koguda suuremal hulgal rahulolu mõõtmiseks vajalikke arvandmeid ega lasku detailidesse!

VÄLJAÕPPESÜNDMUSTE RISKANALÜÜS

Jrk	RISK	PÕHJUS	KÄITUMINE	ENNETUS
1.	Allergia, haigused, nakkused jne	Kaasasündinud omadused, õietolm, ilm, stress, toit, külmetamine, hügieeni mittetäitmine, probleemi varjamine	Anda rohtu, arsti juurde, teavitada vanemaid, lapse ära saatmine	Info vanematelt, esmaabi komplekti olemasolu, telefoni olemasolu, puhtuse pidamine, varjatud kontroll
2.	Elektrilöök	Lohakus, mittekorras seadmed, unustamine ja uudishimu	112, voolu alt ära võtta, esmaabi	Ohutustehnika, instruktaaž, elektriseadmete korrasolek
3.	Luumurrud, traumad	Õnnetus, aktiivne tegevus, libisevad vaipkatted, ebamugav jalats, üleväsimus, soov meeldida, kangelaslikkus	Õige esmaabi	Laagrireeglistik, spordivahendite kontroll, spordirajatiste korrasolek, märgade jalgadega mitte joosta, kinnita vaibad, ruumi kasutamise eeskirjad
4.	Ülekuumenemine	Katmata pea, vedeliku puudus, ühel kohal lamamine	Esmaabi (varju, jahe õhk, vesi...)	Müts matkale kaasa, piisavalt jooki kaasa, mitte olla terve päeva lageda taeva all (arvestada laagriprogrammis)
5.	Alajahtumine	Meelemürkide tarbimine, eksimine	Õige esmaabi, 112	Laagrireeglistik, meelemürkide olemasolu kontroll
6.	Põletus	Ohutustehnika eiramine	Esmaabi (külm vesi)	Instrueerimine kasvataja poolt
7.	Putuka/loomaha mmustus	Looduskeskkond	Esmaabi, 112	Instrueerimine, putukamürk, piiratud laagriterritoorium, kontrolli rõivaid (puuk)

8.	Uppumine	Nõrk ujumisoskus, sõnakuulmatus, tundmatu veekogu, ohtlikud mängud, tervisehäire, võimete ülehindamine, enesenäitamise soov, nõrk jää, kramp, lainetus	Elupäästev esmaabi, 112, päästevahendite kasutamine, RAUDTEK haare	Instrueerimine, distsipliin laagris, ujumiskursused, uurida laste ujumisoskust
9.	Mürgitus	Teadmatus, uudishimu, riknenud toiduained, vähene hügieen, toitlustuseeskirjade eiramine, alkohol	Esmaabi	Vestlus ja informeerimine, toiduainete kontroll, toiduvastavus Tervisekaitse nõuetele, lukustatud ruumid
10.	Stress	Koduigatsus, väärkohtlemine jne	Vestlus, otsin põhjust	Kasvataja peab pöörama tähelepanu kõigile
11.	Nälgimine	Stress, toitumisharjumused, eksimine, jonn, kamba eeskujude	Uurin, miks ta ei söö; sööma meelitamine, vestlus lapsevanemaga	Kasvataja peab jälgima, lapsevanema teavitamine menüüst
12.	Janu	Veepuudus, vale jook (nt Coca-cola)	Õige jook	Joogi pidev kättesaadavus laagris
13.	Väsimus	Vähe vaba aega, halb päevaplaan	Anna aega puhata, anna kommi	Läbimõeldud planeerimine
14.	Eksimine	Uudishimu, seiklushimu, igavus, grupist mahajäämine, sõnakuulmatus, ilmastikutingimused (lumi, vihm, udu, pime), võõras ümbrus	Informeerin juhatajat, 112, rahustada teisi, ära hoida paanika	Otsi Otti koolitus, vajalik varustus välitegevusel
15.	Vägivald	Kasvatamatus, stress, tähelepanu vajadus	Vestlus, laagrivaimu kujundamine	Tutvumis- ja meeskonnamängud
16.	Halvad naljad (nt vesi pähe)	Tähelepanuvajadus, seiklus- ja uudishimu	Vestlus, laagrivaimu kujundamine	Tutvumis- ja meeskonnamängud
17.	Kiigelt kukkumine	Aktiivne tegevus	Esmaabi, 112	Instrueerimine

18.	Lahtine kanalisatsiooniuks	Tööline unustas, hoolimatus	Märgistan, sulgen augu	Eelnev kontroll
19.	Lämbumine	Suured toidutükid, ajab juttu ja liigub söögi ajal	Esmaabi, 112	Reeglid
20.	Pasteerimine	Põnevus, ajaloolised traditsioonid laagris	Korjan hambapasta ära	Reeglid, kontroll
21.	Külmrelvaga vigastamine laagris	Külmrelva laagrisse kaasavõtmine	Võtan hoiule, õpetan ümberkäimist	Nimekiri, mida kaasa võtta
22.	Tubakas, alkohol, narkootikumid	Huvi, sõprade surve, eelnev sõltuvus, vähene positiivne eeskuju, stress, kerge kättesaadavus, „mehetegude“ tegemine	Korjan ära, laagrist ärasaatmine, isoleerida kainenemiseni	Reeglid, ennetustöö spetsidelt, kontroll kaasavõetud asjade üle, enne laagrit vestlus vanematega, allkirjastatud leping lapsevanemaga
23.	Ronimisel kukumine	Seiklushimu, aktiivsus, liigne julgus, tähelepanematus, hooletus	Esmaabi, ei paanikale	Reeglid, koolitus
24.	Jalgratas, rula, rulluisud	Seiklushimu, aktiivsus	Esmaabi, ei paanikale	Reeglid, koolitus
25.	Paadiõnnetus	Reeglite eiramine (nt üksi sõitmaminemine)	Esmaabi, 112	Reeglid, kontroll (nt paat lukku)
26.	Ratsutamine	Oskamatus, hirm, looma tujutsemine	Vajadusel esmaabi	Reeglid, spetsialisti kohalolek
27.	Torm (äike, väik, tugev tuul)	Loodusjõud	Ei jäta lapsi üksi, julgustan	Vajalik varustus, evakuaatsiooniplaan, ilmamate uurimine
28.	Silmavigastus (oks, võõrkeha)	Tormakus, pimedas liikumine, õnnetus	Esmaabi, 112	Ettevaatus
29.	Tulekahju (nt lõkkest, põua tõttu)	Hoolimatus, tuleohutusnõuete eiramine, lühis, mahajäetud kustutamata tulease, katkine küttekeha	Kustutan, 112, akende sulgemine, laste evakueerimine	Kontrollida tuleohutust, distsipliin
30.	Liiklusõnnetused (nt bussireisil jookseb poodi)	Hooletus, sõnakuulmatus, liikluseeskirjade	Esmaabi, 112, ohutu koha leidmine	Instruktaaz (nt pissipeatuses mitte lasta üle tee)

		rikkumine, mitte tundmine, rikkumine autojuhi poolt (purjus juht)		minna), liikluseeskirjade õpetamine, kontrollimine
31.	Kutsumata külalised	Huvi, laagriline kutsub ise külla, suhtlemisvajadus, tähelepanu	Kompromissi leidmine, kutsuda abi, sekkumine	Instruktaaz, laagri piiramine, laagri valve, keelavad ja lubavad sildid
32.	Agressiivne käitumine	Tähelepanu puudus, stress, vähene võimalus sisustada oma aega	Vestlus, põhjuste selgitamine	Meeskonnatöö
33.	Varastamine	Majanduslik ebavõrdsus, sotsiaalne olukord, kleptomaania	Vestlus, ostan kommi neile, kellel raha pole	Võtan väärtasjad hoiule, selgitus
34.	Ignoreerimine	Väärkasvatus	Pakun talle positiivsel elamust ja kogemust, tõstan esile, nina mees „tümaks teha“	Selgitan välja lapse huvid ja võimalikud käitumisprobleemid
35.	Nõrk distsipliin	Kasvatamatus	Kompromissi leidmine	Meeskonnatöö
36.	Halb kõnepruuk – ropud sõnad	Kasvatamatus	Kirjutagu 30 roppu sõna paberile	Reeglid, selgitustöö
37.	Eri rahvused koos	Sotsiaalsed probleemid, kasvatamatus	Selgitan välja huvipoolte vajadused, neutraliseerin nina mehed	Meeskonnatöö, laste ettevalmistus
38.	Laiskus	Huvipuudus	Kompromissi leidmine	Laagriprogramm huvitavaks
39.	Vastumeelselt laagrisse saadetud	Pereprobleemid	Lohutan, teen talle laagrielu põnevaks	Perest sõltub
40.	Lapse eriline huvi millegi/kellegi vastu	Ealised ja individuaalsed iseärasused	Kasutan kõigi huvides ära (nt temaatilised õhtud)	Huvide ja ootuste väljaselgitamine
41.	Valetamine	Kasvatus ja pereprobleemid	Vestlus	Reeglid
42.	Konfliktid	Arusaamatused, liidriprobleem, tõrjutuse probleem, tähelepanuvajadus, kambavaim, privaatsuse	Kõigile sobiv tegevus, teha meeskonnakoolitust (arutada koos, otsida põhjust, leida lahendus), jälgida lapsi,	Jälgida kollektiivi mikrokliimat, tegevuse häälestamine vastavalt olukorrale,

		puudumine, koduigatsus, iseloomude kokkusobimatus, sümpaatia/antipaatia, konkurents	vanemate teavitamine, vahetada tuba, õpperühma, kasvatajat, lapse soovide arvestamine	ootuste väljaselgitamine
43.	Ära jooksmine	Stress, koduigatsus, seiklushimu, konflikt, tüli, ootused ei vasta nõudmistele, tähelepanupuudus	Kodu teavitamine, teiste laste küsitlemine, 112, territooriumi läbivaatamine	Selgitustöö, vestlusring, ruum omaette olemiseks
44.	Lõhkekeha	Lõhkekeha leidmine, liigutamine	112, koha märgistamine	Instruktaaz
45.	Personali ebakompetentsus	Mittevastavus kvalifikatsioonile, eelarvamused, soovi puudumine	Püüda probleemi lahendada, isik ära saata ja asendada teisega	Eeltutvumine, vestlus, kohustuste ja vastustuste jagamine enne laagrit, vajadusel koolitus
46.	Personali konflikt/sobimatus	Vale kaadri valik, ei vasta projekti eesmärkidele, iseloomude sobimatus	Omavahelise kokkuleppe sõlmimine, vajadusel asendamine	Eeltutvumine, vestlus, kohustuste ja vastustuste jagamine enne laagrit, vajadusel koolitus
47.	Valeinfo levik	Mobiili kättesaadavus	Kontakt lapsevanemaga või pressiga	Telefoni kasutamise reeglid, selgitustöö lapse ja vanematega
48.	Villid jalal	Halb varustus	Esmaabi, salv	Talk, sokkide vahetamine, sobiv jalanõu
49	Transport läheb katki	Vana tehnika	Transpordi hankimine	Transpordi kontroll, hooldus, varu planeerimine